



**NILOS**

**Вулканизационные  
прессы Нилос  
EMU-Air**







**NILOS**

**NILOS** **90** YEARS  
OF EXPERIENCE

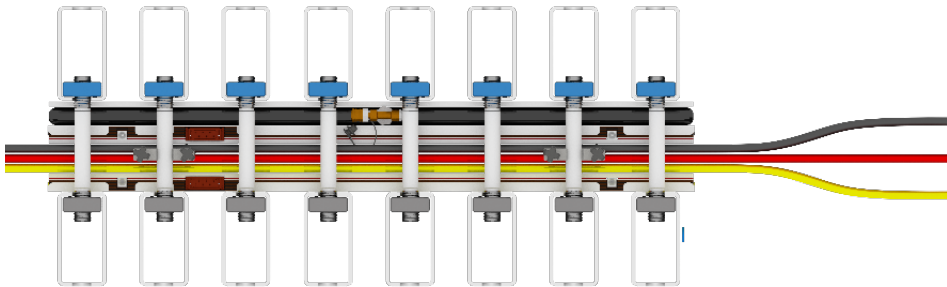

Made  
In  
Germany

## Вулканизационные прессы EMU-Air

Переносные вулканизационные прессы:

- С системой создания температуры на основе силиконового нагревательного элемента
- С системой создания давления на основе резиновой подушки давления, усиленной арамидным каркасом

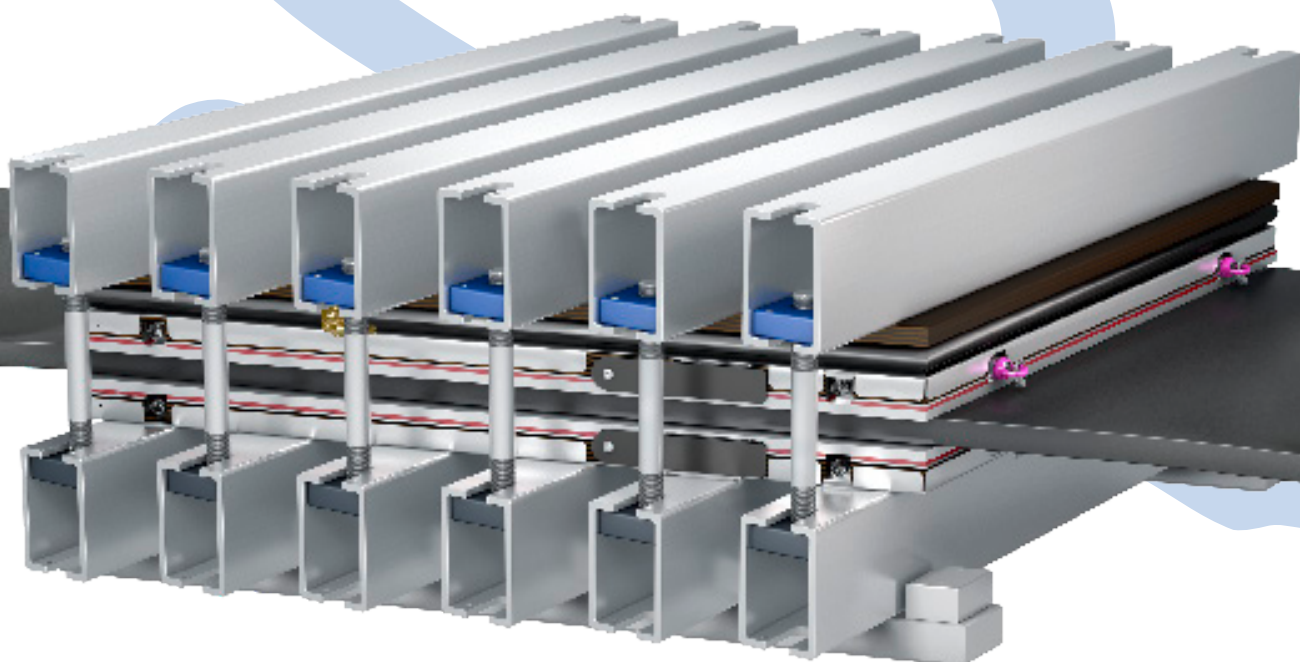

Система Splice-Watch стр. 14 - 15

# Вулканизационные прессы EMU-Air

## EMU-Air

- Пресс общепромышленного исполнения
- Давление в подушке создается сжатым воздухом
- Применяется для стыковки резинотканевых лент
- Максимально создаваемое давление 70 Н/см<sup>2</sup>

## Особенности:

- Легкая и гибкая конструкция
- Простота эксплуатации и обслуживания
- Быстро набирает температуру при оптимальной мощности
- Быстро сбрасывает температуру за счет интегрированных каналов для охлаждения
- Гибкие нагревательные плиты, в комбинации с подушкой давления, позволяют компенсировать неровности на стыкуемой поверхности и обеспечить максимально равномерное распределение давления и температуры

По запросу возможно снабдить пресс системой документирования всего процесса вулканизации Splice-Watch

Видеоролик монтажа прессы можно найти на сайте: [www.nilos.de](http://www.nilos.de)

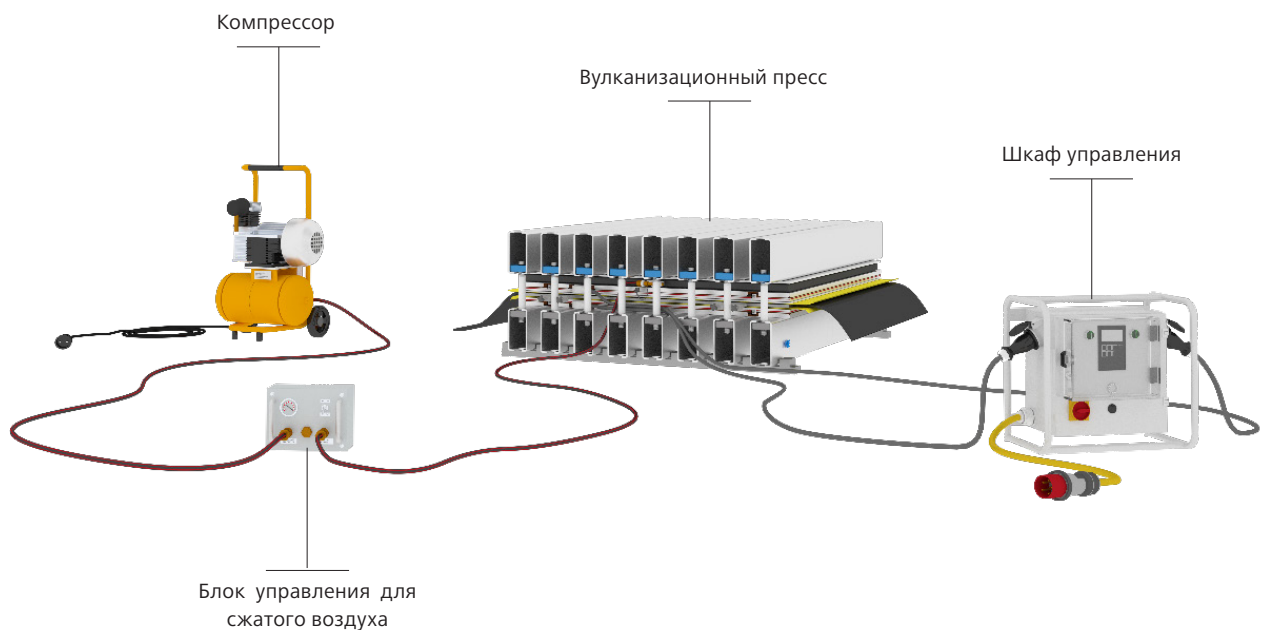

# Вулканизационные прессы EMU-Air

## Стандартная комплектация\*

- Вулканизационный пресс
  - Верхние и нижние траверсы в комплекте со стяжными болтами
  - Изолирующая плита/ты из пропитанной спец. раствором фанеры
  - Подушка давления
  - Верхняя/ие и нижняя/ие нагревательные плиты
  - Выравнивающая/ие давление плита/ты
  - Разграничительные монтажные линейки
- Шкаф/ы управления в комплекте с эл. кабелями
- Блок управления для сжатого воздуха в комплекте с рукавами

## По запросу можно доукомплектовать пресс\*

- Компрессором
- Распорными устройствами для удержания ограничительных линеек
- Ограничительными линейками
- Системой документирования процесса вулканизации Splice-Watch
- Алюминиевой изолирующей плитой, вместо пропитанной спец. раствором фанеры
- Системой охлаждения прессы
- Снабдить шкаф/ы управления дополнительными разъемами, например для подключения эл. инструментов
- Различными специальными приспособлениями, в зависимости от поставленных Вами требований

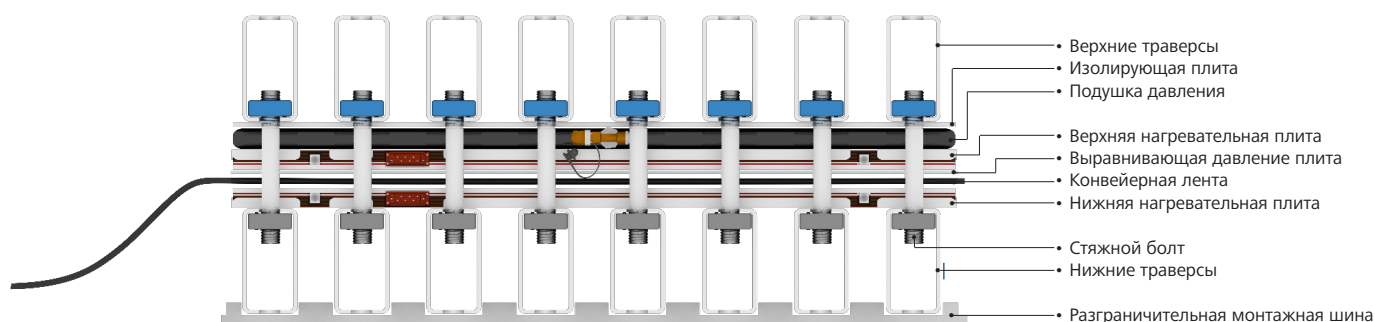

\* Комплект поставки и конструктивное исполнение прессы будут указаны в нашем технико-коммерческом предложении.



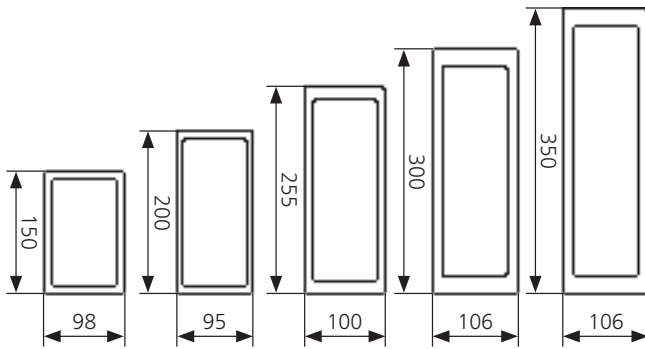

## Траверсы

- Износоустойчивые траверсы произведены путем экструдирования из специального легкого высоколегированного алюминиевого сплава
- Имеют высокий показатель предела прочности на растяжение и изгиб при минимальном весе
- Поставляются в комплекте со стяжными болтами из высококачественной стали, снабженных предохранительным штифтом. Конструктивное исполнение стяжного болта позволяет стягивать траверсы на лентах любой толщины, а также с учетом неровностей в области стыка
- Обладают высоким стандартом безопасности за счет расположения стяжных болтов в корпусе траверс
- Обладают высокой износоустойчивостью
- Поставляются вместе с вспомогательной разграничительной шиной для удобства монтажа

## Изолирующая плита

- Позволяет направить давление создаваемое подушкой в стыкуемую область и избежать попадания подушки в межтраверсное пространство
- Поставляется из 24-х мм пропитанной фанеры или по запросу из 6-и мм алюминия



## Подушка давления

- Прочная резиновая подушка усиленная каркасом из арамида
- Равномерно распределяет давление по всей поверхности стыка
- Узел соединительного клапана вулканизирован в структуру подушки и снабжен предохранительным вентилем от избыточного давления, что обеспечивает максимальную надежность
- Давление в подушке создается сжатым воздухом
- Проверена на прочность и сертифицирована TÜV
- Специально разработанная нашими специалистами рецептура резины и собственное производство в Германии, основанное на более 90-летнем опыте компании Нилос



## Блок управления для сжатого воздуха и контроля давления в подушке

- Применяется с целью снижения подаваемого компрессором давления с 10 бар до рабочего давления 7 бар, контроля давления в подушке и защиты от избыточного давления
- Снабжён манометром показывающим давление в подушке и предохранительным клапаном, с целью защиты от избыточного давления

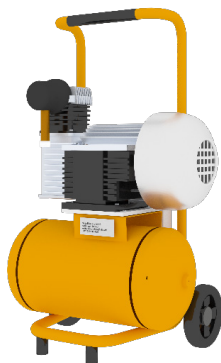

## Компрессор

Переносной компрессор на колесах

- Давление 10 бар
- Мощность 1,1 kW
- Напряжение 230V, 1 Ph+N+PE, 50 Hz

# Вулканизационные прессы EMU-Air

## Нагревательные плиты

- Гибкие нагревательные плиты многослойной конструкции, состоящей из охлаждающего профиля, силиконового нагревательного элемента и изоляционной плиты (для защиты от потерь температуры)
- Обеспечивают по всей поверхности равномерную температуру вулканизации, с минимально допустимым температурным расхождением, при помощи силиконового нагревательного элемента
- Имеют интегрированную систему каналов принудительного охлаждения воздухом или водой, что в разы сокращает время ожидания на охлаждение прессы
- Имеют заподлицо расположенные разъемы подключения к источнику питания с защитной крышкой, что обеспечивает надежность эксплуатации
- Быстро набирают и сбрасывают температуру, что позволяет сэкономить затрачиваемое на стыковку лент время
- Конструктивное исполнение: ромбовидное 16°, ромбовидное 22°, прямоугольное 90° или универсальное DUO. Исполнение DUO позволяет стыковать ромбовидный и прямой стык
- Обладают малым весом и равномерно передают давление по всей стыкуемой поверхности за счет гибкости конструкции
- Оптимально распределяют температуру с учётом контактных зон по периметру плиты
- Возможны различные варианты комбинаций плит с целью: снижения веса, стыковки лент различной ширины и длины стыка, а также возможности ремонта бортов ленты

## Вид сверху

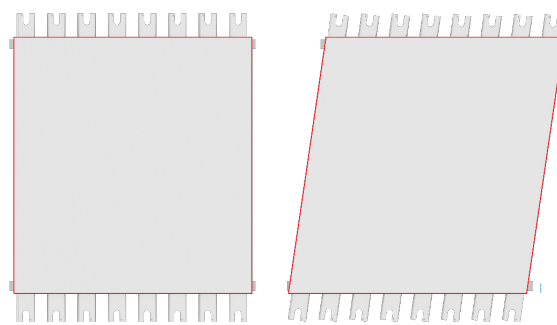

Прямой стык, 90°

Косой стык, 16° или 22°

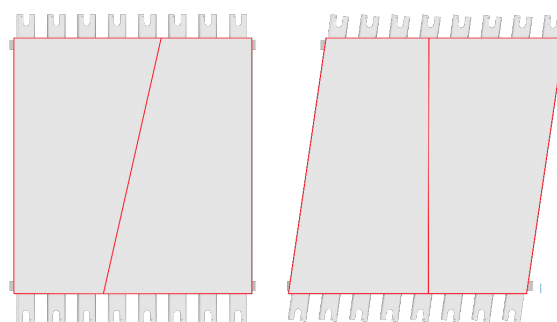

Универсальное разделение DUO с возможностью прямого и косого стыка

## Построение нагревательных плит

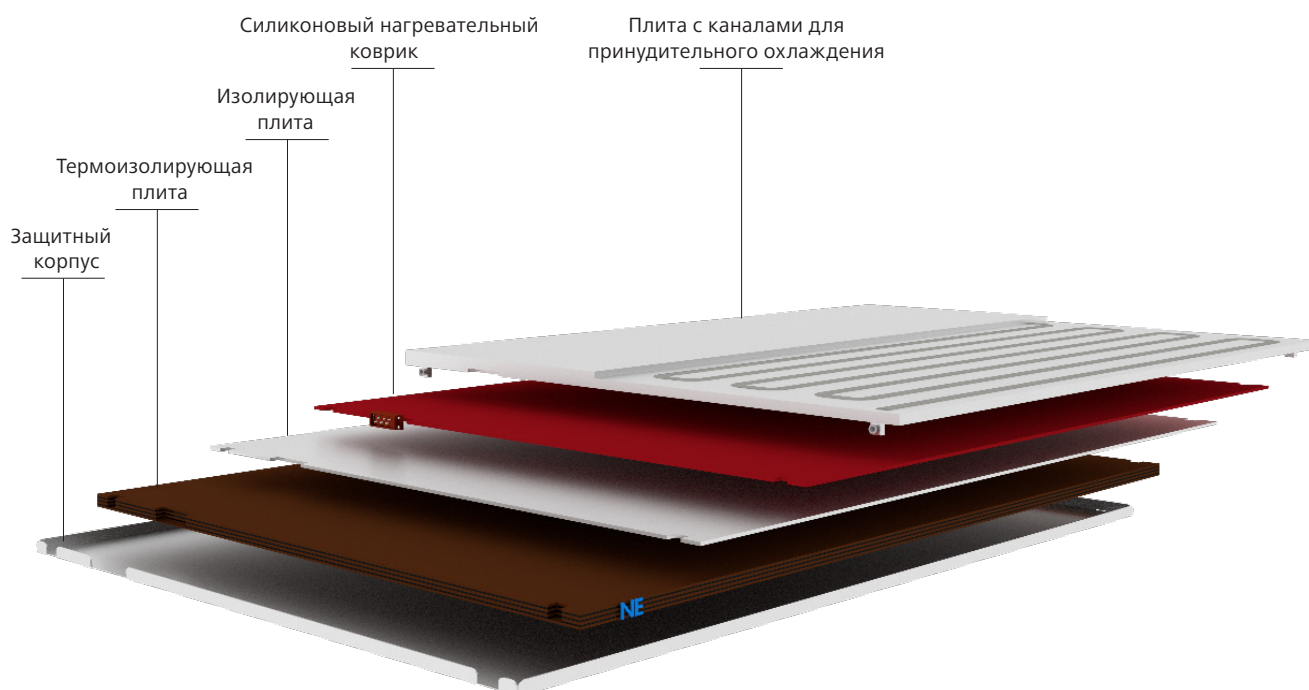

## Распределительный шкаф с электронным регулированием температуры

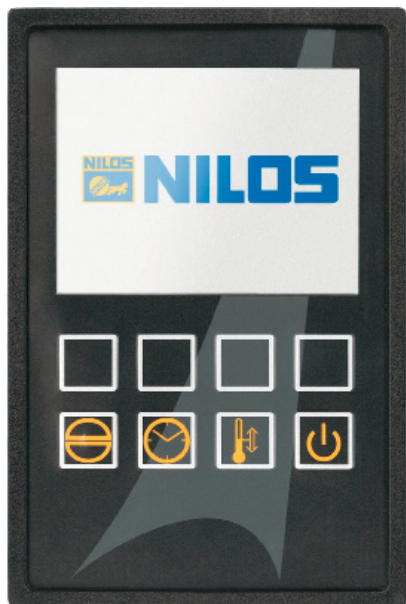

- Электроподключение согласно системе СЕЕ (Международная комиссия по правилам аттестации электрооборудования)
- Регулирует температуру с помощью датчиков RT100 установленных в нагревательных плитах
- Оборудован электронным регулятором с цифровым индикатором заданной и актуальной температуры вулканизации
- Электронный регулятор температуры легко программируем на желаемую температуру и прост в управлении
- Оборудован системой автоматического и, альтернативно, ручного режима работы
- Регулирование температуры в области прим. 1% от выставленной
- Оборудован таймером, отображающим начало процесса вулканизации и остаточное время вулканизации
- Для надежности эксплуатации и легкости транспортировки шкаф снабжен стальной рамной конструкцией

Для подключения	Вход	Выход
2-х плит	400 В, 32 А	2 x 16 А
4-х плит	400 В, 63 А	4 x 16 А
2-х плит	400 В, 63 А	2 x 32 А



\* Другое напряжение по запросу

# Вулканизационные прессы EMU-Air

## Монтаж прессы



1. Установить разграничительные монтажные шины.

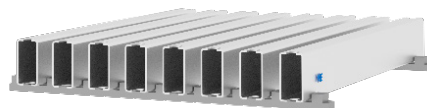

2. Установить нижние траверсы.

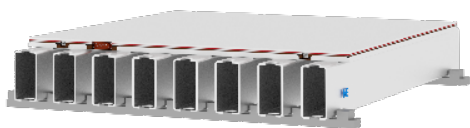

3. Установить нижние нагревательные плиты.  
Осуществить подключение электрокабелей к плитам.

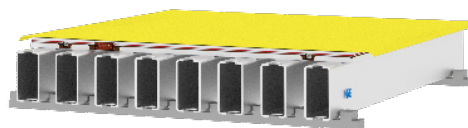

4. Нижние плиты накрыть силиконовой бумагой для их защиты от налипания резины при вулканизации.

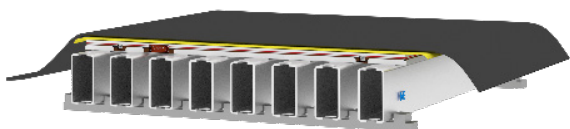

5. Установить стыкуемый участок ленты.

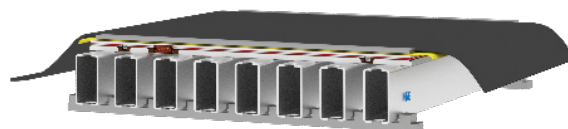

6. Установить ограничительные линейки по краям стыкуемого участка ленты, с целью формирования резинового бортика у ленты и избежания вытекания резины при вулканизации.

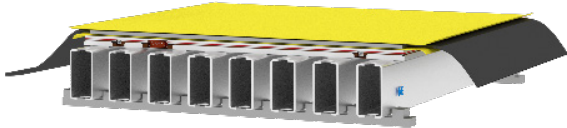

7. Стыкуемый участок ленты накрыть силиконовой бумагой для защиты плит от налипания резины при вулканизации.

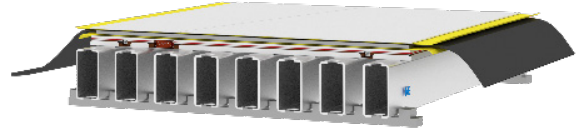

8. Установить выравнивающие давление плиты, если они предусмотрены конструкцией прессы.

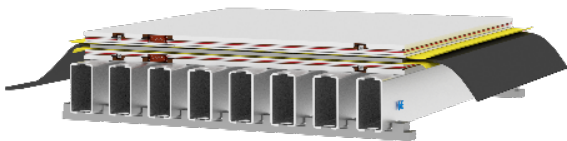

9. Установить верхние нагревательные плиты. Осуществить подключение электрокабелей к плитам.

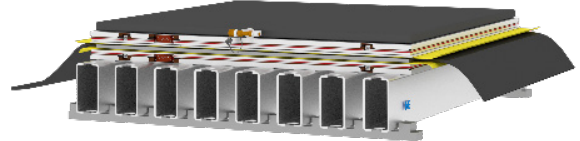

10. Установить подушку давления.

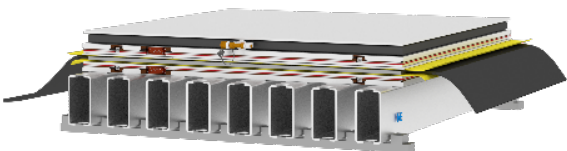

11. Установить изолирующую плиту.

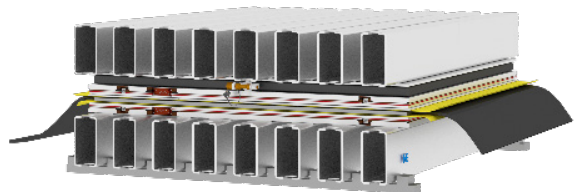

12. Установить верхние траверсы.

## Вулканизационные прессы EMU-Air



13. Установить распорные устройства и стяжными болтами стянуть верхние и нижние траверсы.

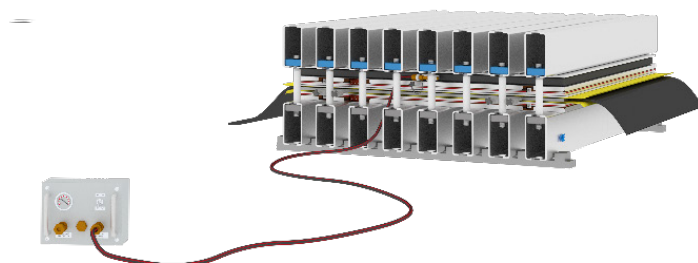

14. Подключить блок управления для сжатого воздуха.



15. Подключить компрессор.

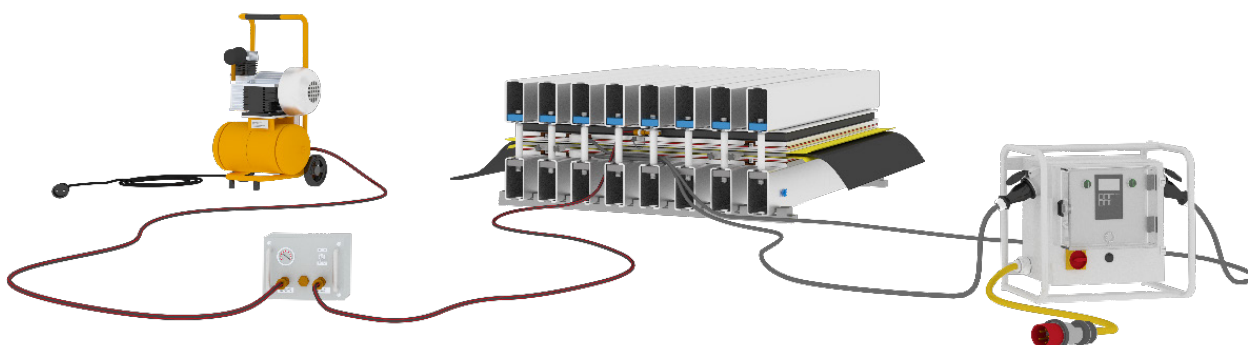

16. Подключить распределительный шкаф.

## Охлаждение

Система охлаждения вулканизационного прессы. Все нагревательные плиты EMU имеют каналы для принудительного охлаждения водой. В зависимости от размера площади нагревательных плит для каждой пары плит\* поставляется система открытого или закрытого цикла водяного охлаждения.

\* Под парой плит подразумевается нижняя и верхняя нагревательные плиты

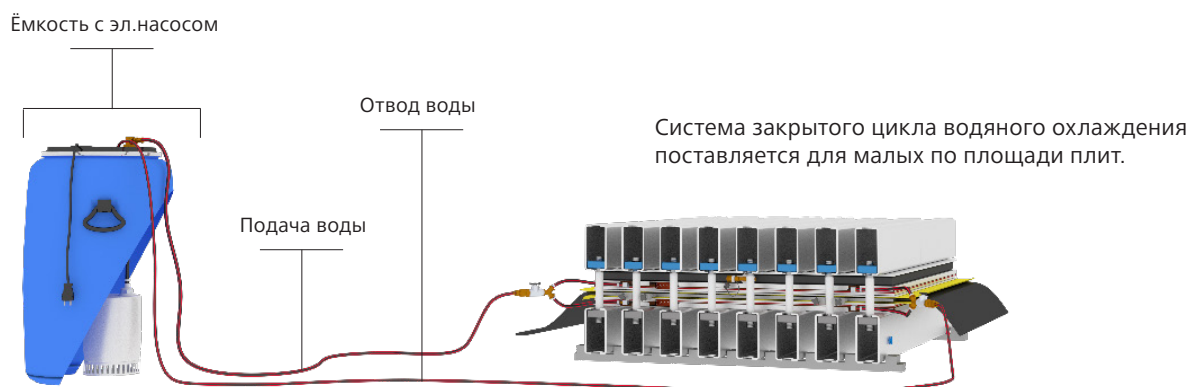

# Система документирования процесса вулканизации SPLICE-WATCH

## Базовая модификация Basic

Распределительный шкаф + базовое программное обеспечение для ноутбука

Программное обеспечение для ноутбука

- Документирование и сохранение всего процесса вулканизации, с 16-ти нагревательных плит, при использовании 4-х распределительных шкафов
- Схематичное изображение всех параметров вулканизации
- Отчёт о стыке предоставляется в виде файла в формате PDF для печати
- Обеспечение наглядности всего процесса вулканизации
- Управление данными, связанными с вулканизационным оборудованием и процессом стыковки конвейерных лент
- Совместимость с системой Windows

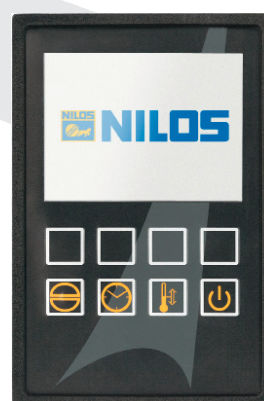

## SPLICE-WATCH



Распределительный шкаф SPLICE-WATCH

- Электронный контроль температуры до 4-х нагревательных плит
- ЖК-дисплей отображающий температуру нагрева, а также время вулканизации/остывания
- Учет температуры вулканизации, давления, температуры окружающей среды, влажности воздуха, даты и времени вулканизации
- Разъём USB для передачи данных



# NILOS

## Профессиональная модификация Professional

Распределительный шкаф + профессиональное программное обеспечение для ноутбука или планшетного компьютера

Профессиональное программное обеспечение для ноутбука или планшетного компьютера

- Контроль процесса вулканизации в режиме реального времени
- Документирование и сохранение в памяти всего процесса вулканизации, с 16-ти нагревательных плит, при использовании 4-х распределительных шкафов
- Схематичное представление всех параметров вулканизации
- Отчёт о стыке предоставляется в виде файла в формате PDF для печати
- Обеспечение наглядности всего процесса вулканизации
- Файлы вулканизации
- Управление данными, связанными с вулканизационным оборудованием и процессом стыковки конвейерных лент
- Совместимость с системой Windows
- Обмен данными через беспроводную сеть WiFi

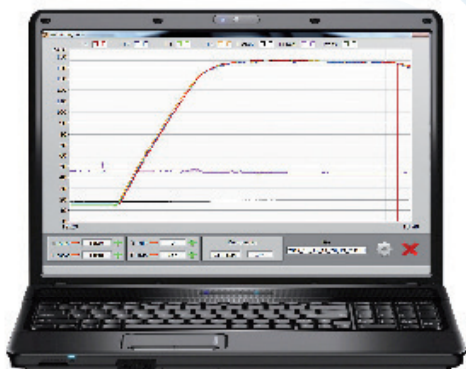

Воспользуйтесь преимуществами нового программного обеспечения Nilos для контроля и документирования процесса вулканизации

Прочный планшетный компьютер для промышленного использования с профессиональным программным обеспечением

- Чрезвычайно яркий, 10,1-дюймовый, сенсорный, жидкокристаллический монитор LCD, с технологией TouchDual Touch и круговой поляризацией Circular Polarizer
- Процессор Intel® Core™ i5-5300U vPro
- Малый вес – всего около 1,1 кг
- Заряда аккумулятора хватает прим. на 13 часов
- Ударопрочный, водо- и пыленепроницаемый (IP65)
- Разъёмы: USB, LAN и последовательный порт (в зависимости от модели)
- Камера на 3 Мп с автофокусом и светодиодом LCD (опционально)
- GPS (опционально: глобальная система позиционирования)
- RF-ID (опционально: идентификация пользователя)
- Bluetooth
- Операционная система Windows
- Обмен данными через беспроводную сеть WiFi



# Вулканизационные прессы EMU-Air

## Дополнительная информация

Рекомендуем запрашивать вместе с прессом ограничительные линейки. Для подбора правильных размеров ограничительных линеек, просим Вас дополнительно сообщать толщину каждой ленты которую Вы планируете стыковать прессом.

Ограничительные линейки удерживают сырую резину во время вулканизации, не позволяют ей вытечь и способствуют формированию резиновых бортов на стыкуемом участке ленты.

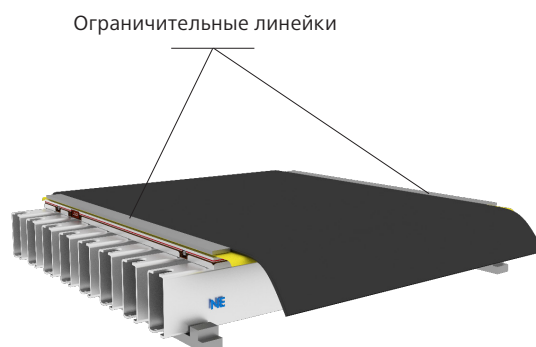

Рекомендуем запрашивать вместе с прессом распорные устройства Арт.-№ J 0600 для крепления и удержания ограничительных линеек. Необходимое количество зависит от общей длины нагрева.

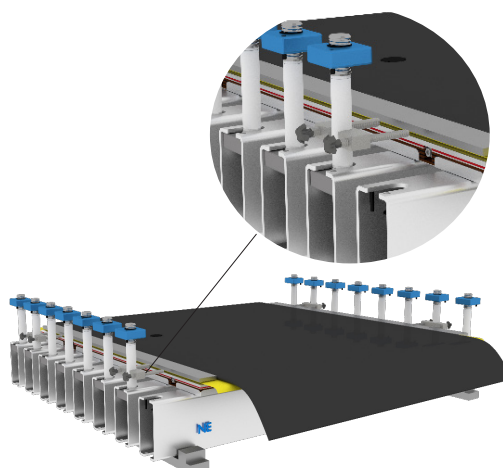



**Опросный лист для расчета вулканизационного пресса**  
*Technical questionnaire for vulcanizing presses*



Параметры для определения параметров нагревательной плиты  
*Relevant dimensions to define the size of a heating platen*

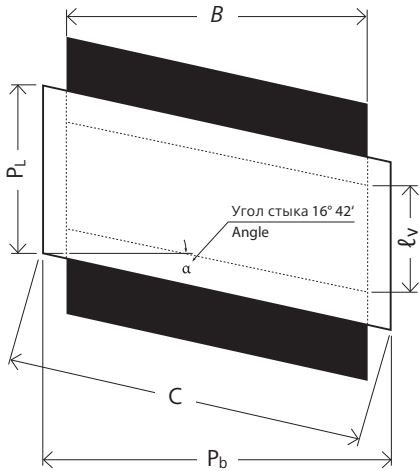

- $P_b$  = Ширина плиты / plate width
- $P_L$  = Длина плиты / plate length
- $C$  = Длина ребра / edge length
- $B$  = Ширина ленты / belt width
- $l_v$  = Длина стыка / splice length

**ООО «КВЛ-Трейдинг»**  
 e-mail: nilos-trade@yandex.ru  
 тел.: 8(977)642-00-03  
 www.nilos-trade.ru



Просим Вас заполнить следующие пункты:  
*Please fill out this questionnaire as completely as possible:*

**1. Контактные данные / Contact Information**

- Г-н / Mr.       Г-жа / Mrs.

Контактное лицо / Contact person

Телефон / Phone

E-Mail / E-Mail

Фирма / Company

Улица и номер дома / Street & No.

Почтовый индекс и город / Zip code & city

Страна / Country

Страна применения пресса / Country of use

**2. Тип ленты / Belt type**

- Тросовая / Steel cord belt       Взрывоопасное / Underground  
 Тканевая / Textile conveyor belt       Взрывобезопасное / Above ground

**3. Место применения / Place of operation**

**4. Угол стыка / Type of splice**

- Ромб 16° 42' / rhombic 16° 42'  
 Ромб 22° / rhombic 22°  
 Прямоугольный 90° / rectangular 90°

**5. Ширина ленты, мм / Belt width in mm**

- 500  650  800  1000  1200  1400  1600  1800  2000  \_\_\_\_\_

**6. Напряжение / Power supply**

- 220/230 V 3-Ph + Pe  
 400 V 3-Ph + Pe + N  
 480 V 3-Ph + Pe  
 \_\_\_\_\_ V  
 60 Hz / 60 C/S  
 50 Hz / 50 C/S

**7. Длина стыка согласно данным производителя, мм / Your splice length in mm according to belt manufacturer**

- 500  650  800  1000  1200  1400  1600  1800  2000  \_\_\_\_\_

**8. Обозначение ленты (EP500/4 / ST2000...) / Belt quality (EP500/4 / ST2000...)**

**9. Температура / Temperature**

°C / F

**10. Площадное давление / Specific surface pressure**



# NILOS

## Опросный лист для расчета вулканизационного пресса

- Просим заполнить Вас наш опросный лист для того, чтобы мы могли рассчитать вулканизационный пресс, технические характеристики которого будут оптимально подходить для Ваших условий
- Детальное описание пресса и его составляющих мы вышлем Вам в нашем технико-коммерческом предложении

### Опционально

По Вашему запросу, мы можем предложить Вам пресс со следующими опциями:

- Возможность ремонта бортов ленты
- Возможность документирования процесса вулканизации Splice-Watch
- Система водяного охлаждения пресса
- Силиконовая бумага
- Ограничительные линейки
- Распорные устройства для удержания ограничительных линеек
- и пр.









Скачать каталог в формате PDF  
можно отсканировав QR-код



# NILOS

Технические данные являются актуальными. Мы оставляем за собой право внесения прогрессивных изменений в конструкцию и дизайн. Возможные опечатки или ошибки не являются основанием для предъявления претензий, надеемся на Ваше понимание. Перепечатка, в том числе выборочная, без получения от нас отдельного разрешения на это, запрещена.

NGK-1116\_RU

С выходом данного каталога все предыдущие каталоги становятся недействительными.

**ООО «КВЛ-Трейдинг»**  
e-mail: [nilos-trade@yandex.ru](mailto:nilos-trade@yandex.ru)  
тел.: 8(977)642-00-03  
[www.nilos-trade.ru](http://www.nilos-trade.ru)